

K-Kampuksen näytetoimitusten ohje

Tämä ohje koskee PT Tavarakaupalle ja Kesprolle lähetettäviä näytetoimituksia K-Kampukselle. Kaikki K-Kampukselle tulevat tavarantoimitukset aikataulutetaan, ja vastaanotetaan Kalasatamankadun huolto-oven kautta. Tuodessasi tavarantoimituksen omalla autolla toimithan alta löytyvien lastausalueen ohjeistusten mukaisesti. Myös esimerkiksi Postia tai yleisimpiä kuljetuspalveluja voi hyödyntää K-Kampuksen tavarantoimituksiin. **Mitään lähetyksiä ei saa jättää K-Kampuksen pääsisääkäynnin vahtimestareille.**

Tuotenäytteitä voi viedä Hakkilan keskusvarastolle ovelle 57 tai kuorman mukana Hakkilan keskusvarastoille ja Viinikankaaren pakastevarastolle. Toimitettavat näytteet ohjataan Keskolla sisäisesti eteenpäin K-Kampukselle. Huomioitthan näissä huolelliset pakkausmerkinnät ja siirtoihin varattavan käsittelyajan 1-2 työpäivää.

Lähetyksen merkitseminen

- Laatikoiden päällä tulee käyttää K-Kampuksen pakettikorttia (liitteenä), tai merkitä muutoin vastaavat tiedot lähetykselle. Keskusvaraston kuorman mukana toimitettavassa näytteessä on lisäksi oltava aina oma rahtikirjansa.
 - Paketin päälle tulee merkitä vastaanottajan nimi ja K-Kampuksen työkerros (PT Tavarakauppa 4. kerros, Kespro 5. kerros). Lisätiedoksi merkitään esim. tuoteryhmä tai muu kuvaava tieto paketin sisällöstä.
- Myyntieränäytteen kuljetuspakkauskoodin päälle ei saa laittaa tarroja
- Eri vastaanottajille lähetettävät ja eri lämpötilaa vaativat tuotteet on pakattava omiin laatikoihin ellei toisin sovita

K-Kampuksen käyntiosoite: Työpajankatu 12, 00580 Helsinki

Tavarantoimitukset: Työpajankatu 12, huolto-ovi Kalasatamankadun puolella. Vastaanotto on auki arkisin klo 7-16.



K-Kampuksen lastausalue ja auton ominaisuudet

- Koska jonotustilaa on vähän, suoritathan myös pakkauksen ja purun nopeasti
- Kuljettajia ei oteta sisälle tavarantoimitukseen, joten tavarat luovutetaan lastausalueella
- Lastausalueelle mahtuu kaksi pienempää autoa kerrallaan, vaihtoehtoisesti yksi isompi jakeluauto. Maksimimitat alla.
- Lastausalue on maan tasalla, joten isoissa toimitusmäärissä autossa on oltava takalaitanostin.
- Kampuksen työkerroksiin ei saa viedä kuormalavoja, joten tuotteet siirretään tarvittaessa rullakkoon tai tavaransiirtovaunuun

KUORMA-AUTO 10m	
PITUUS	= 10,0 m
LEVEYS	= 2,6 m
KORKEUS	= 4,2 m
KÄÄNTÖSÄDE	= 10,0 m

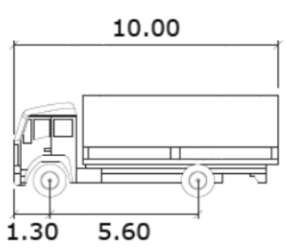

Toimituksen saapuessa K-Kampukselle

- Nosto-oven avaaminen: yhteys vastaanottoon nosto-oven vieressä olevalla porttipuhelimella tai soittamalla p. 010 532 1863. Ongelmatilanteissa voi soittaa myös valvomoon p. 010 532 7118.
- Nosto-ovi aukeaa hitaasti. Oven voi ohittaa vasta, kun punainen merkkivalo on sammunut.
- Kun huoltopihan opastimen valo vaihtuu vihreäksi (ks. kuva), voit ajaa huoltopihalle.
- Huolto-oven läheisyydestä Kalasatamankadulla löytyy yksi merkitsemätön jonotuspaikka raitiovaunukiskojen päällä lähestyttäessä huoltopihaa etelän suunnasta. Pohjoisesta päin lähestyttäessä odotustilaa ei ole.
- Vastaanottotila ja Kalasatamankatu ovat ahtaita – huomioithan siis ajo-ohjeen: Auto ajetaan halliin keula edellä ja käännetään hallissa toisin päin. Ulos ajetaan aina keula edellä. Nosto-ovi aukeaa automaattisesti ajettaessa huoltopihalta ulos.

